

**Unità didattica 1 – *Il ruolo dei soggetti nelle organizzazioni***

# **Primo taylorismo e taylorismo digitale**

**Approfondimento**

**L'affermarsi del  
taylorismo (fordismo)**

# Metodo di Taylor e prassi di Ford

Disporre le cose in modo tale che si possa lavorare come prestabilito → *Catena di montaggio*



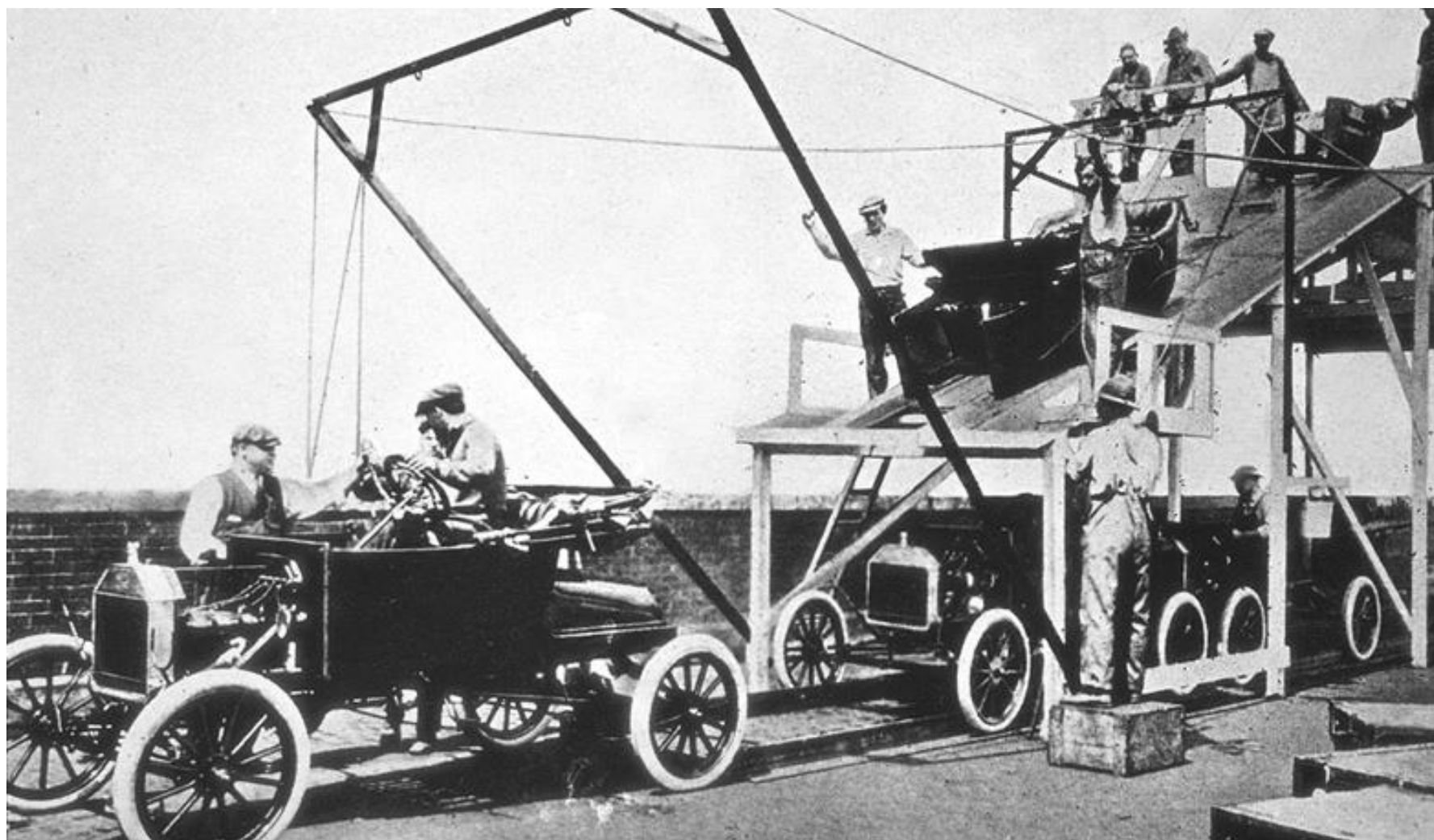

# E la soddisfazione nel lavoro?

---

La fase del «**non-prolema**»  
Affermazione del taylorismo

```
graph TD; A[La fase del «non-prolema»  
Affermazione del taylorismo] --> B[L'individuazione (dagli anni '20,  
Scuola delle Relazioni umane,  
Barnard, ecc.)]; B --> C[Le terapie (dopo anni '40,  
Barnard, de Man, Walker e  
Guest, Maslow, Herzberg, ecc.)];
```

L'**individuazione** (dagli anni '20,  
Scuola delle Relazioni umane,  
Barnard, ecc.)

Le **terapie** (dopo anni '40,  
Barnard, de Man, Walker e  
Guest, Maslow, Herzberg, ecc.)

# Ma attenzione...



1913, stabilimento Ford di River Rouge (Detroit)

→ Turnover 913%

# **Il «taylorismo» digitale**

# Il caso Amazon





---

(Rispetto a molte altre *internet companies*) si distingue per la sua componente «fisica», rappresentata dai centri di distribuzione

Sparsi in tutto il mondo, *layout* simile (vaste aree occupate con scaffali, reticolo di corridoi) dimensione simile, 1.500-2.000 addetti

# Dentro al «picking»

**Dispositivo elettronico dei *picker*** (lettore digitale dotato di display, telecamera e microfono) detta i percorsi, impone la cadenza, controlla, misura

Definito da alcuni studiosi  
«strumento di imposizione di regole d'azione rigide»



---

Picker, leader, area manager, operation manager  
appaiono un'appendice esecutiva del  
macchinario digitale (Cattero e D'Onofrio)

«Frabbrica terziaria digitalizzata»

«Taylorfordismo digitale»

«Taylorfordismo (o management) algoritmico»

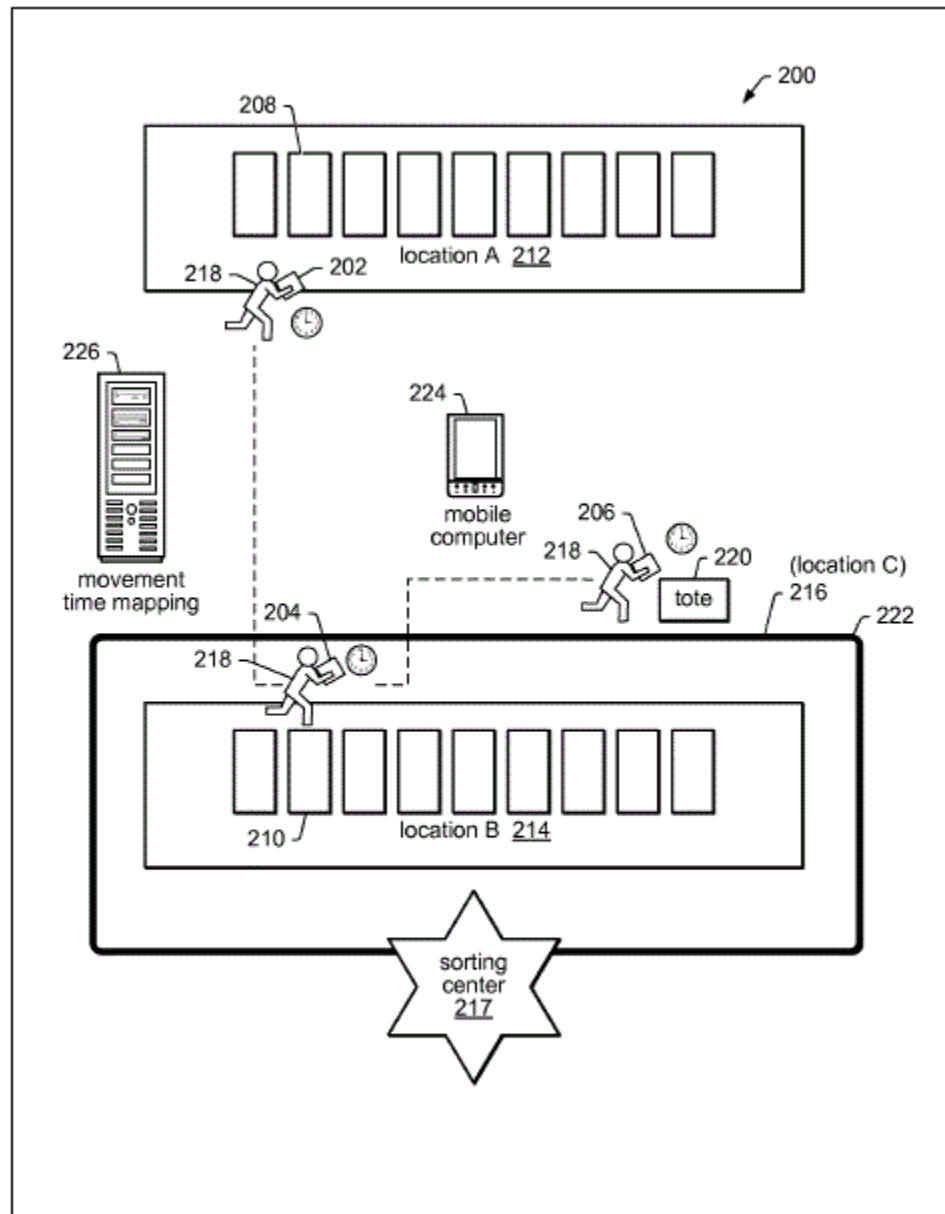

Fonte: Janert et al. 2007, Figura 2.

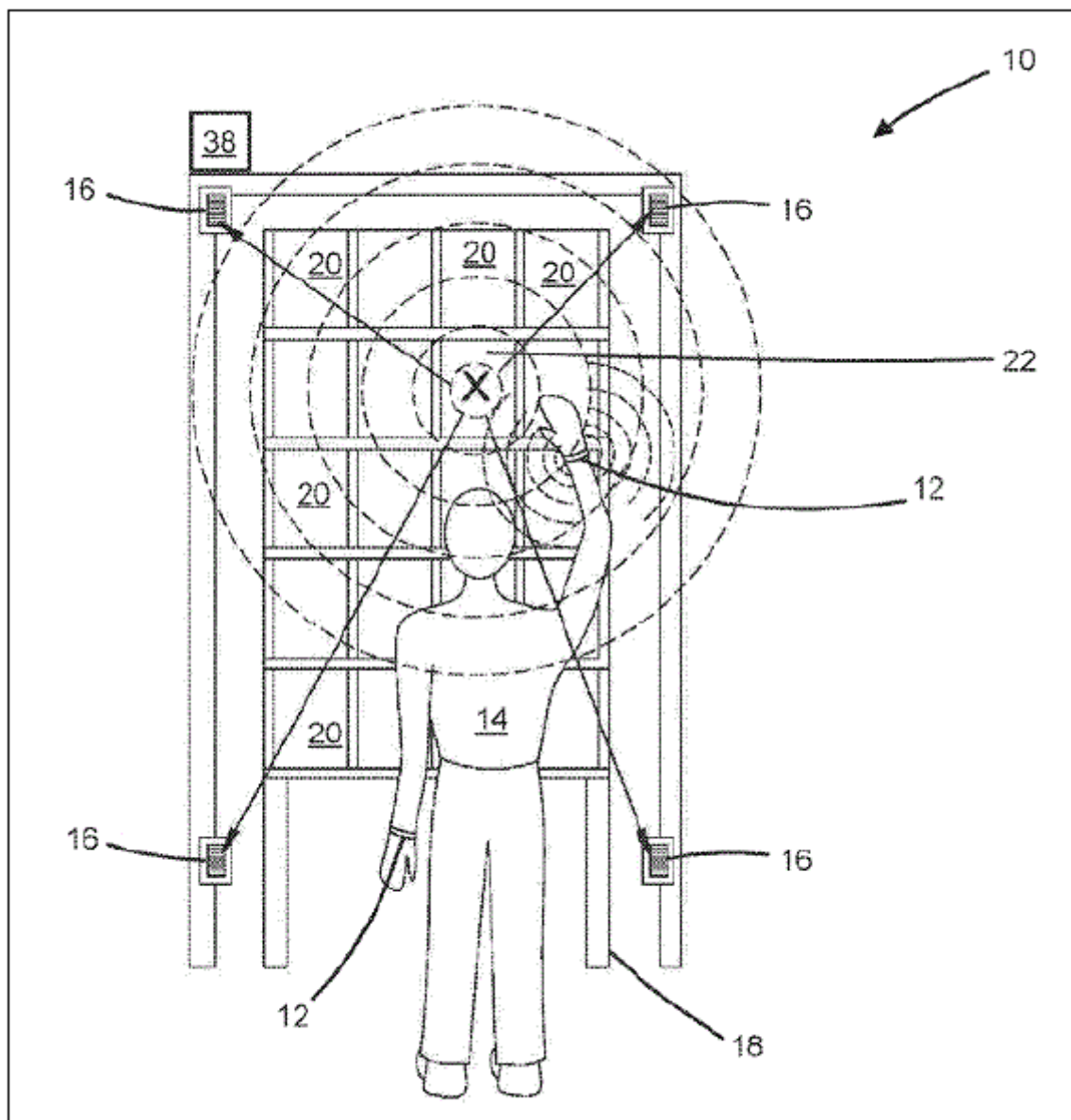

Fonte: Cohn (2017, p. 1)