

Unità didattica 1 – *Formazione, funzionamento, strutture delle organizzazioni*

«Taylor-fordismo digitale»

Approfondimento



Il caso Amazon

(Rispetto a molte altre *internet companies*) si distingue per la sua componente «fisica», rappresentata dai centri di distribuzione

Sparsi in tutto il mondo, *layout* simile (vaste aree occupate con scaffali, reticolo di corridoi) dimensione simile, 1.500-2.000 addetti

Dentro al «picking»



Dispositivo elettronico dei *picker* (lettore digitale dotato di display, telecamera e microfono) detta i percorsi, impone la cadenza, controlla, misura

Definito da alcuni studiosi
«strumento di imposizione di regole d'azione rigide»



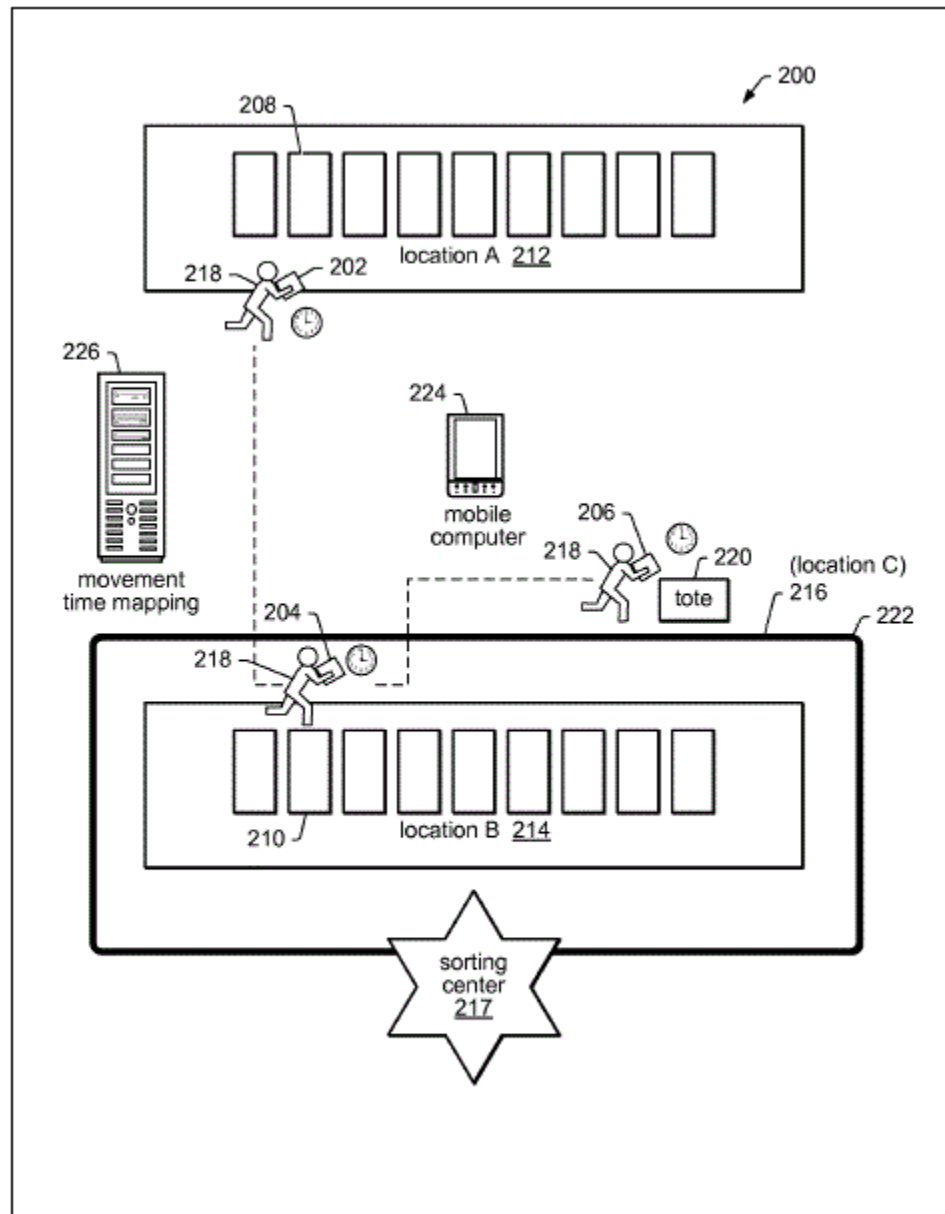

Fonte: Janert et al. 2007, Figura 2.

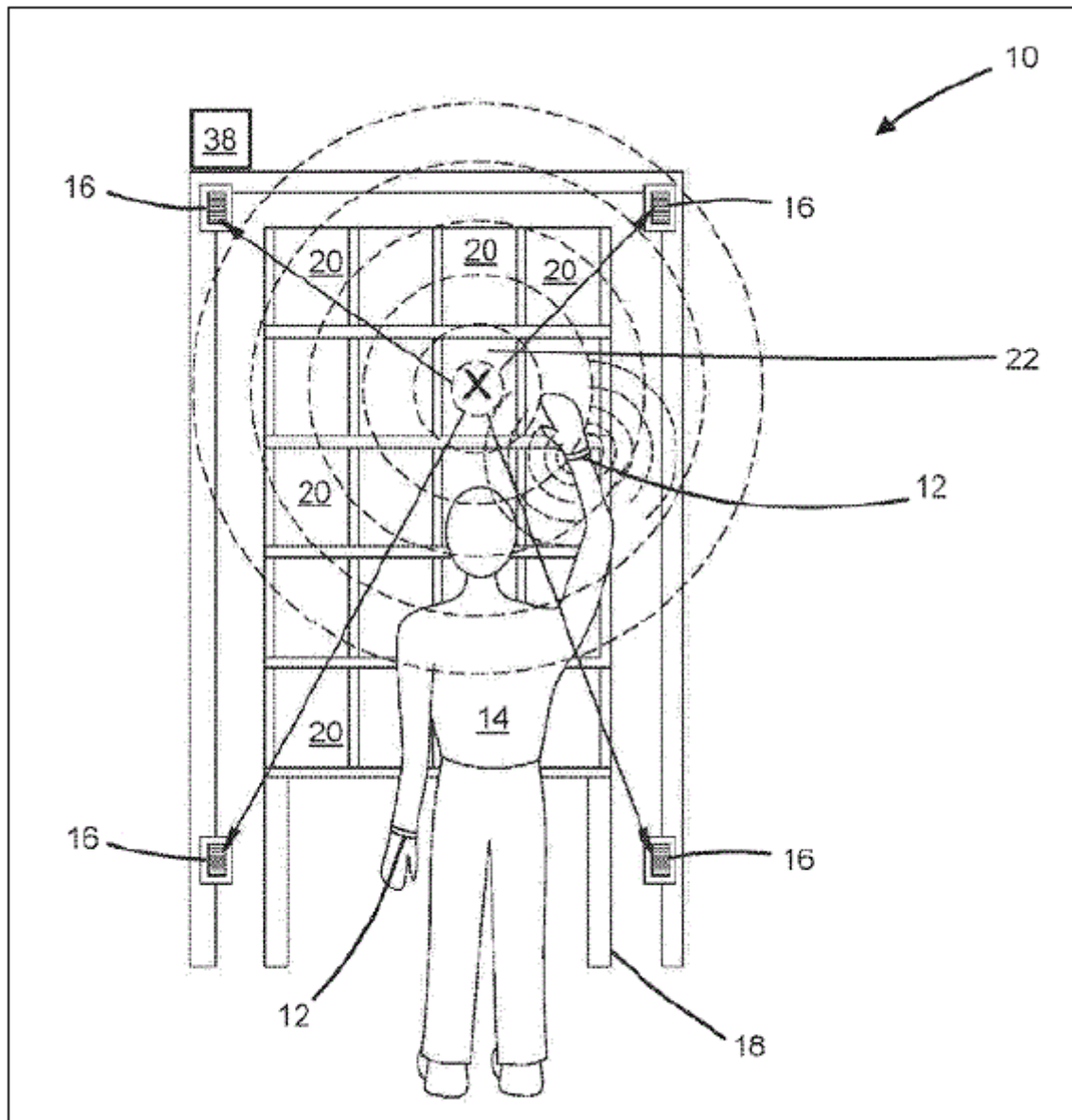

Fonte: Cohn (2017, p. 1)

Picker, leader, area manager, operation manager
appaiono un'appendice esecutiva del
macchinario digitale (Cattero e D'Onofrio)

«Frabbrica terziaria digitalizzata»

«Taylorfordismo digitale»

«Taylorfordismo (o management) algoritmico»

Letture consigliate

Cattero B. e D'Onofrio M., *Orfani delle istituzioni. Lavoratori, sindacati e le «fabbriche terziarie digitalizzate» di Amazon*